

**DIREKTORAT JENDERAL KEKAYAAN INTELEKTUAL
KEMENTERIAN HUKUM DAN HAM RI**

**Pengenalan Sistem
Kekayaan Intelektual dan
Konsultan Kekayaan Intelektual**

UNIVERSITAS TERBUKA, 12 DESEMBER 2019

H. Handi Nugraha, SH, MH

Direktorat Jenderal Kekayaan Intelektual

adalah suatu unit eselon I di bawah Kementerian Hukum dan Hak Asasi Manusia yang mempunyai tugas dan wewenang menyelenggarakan perumusan dan pelaksanaan kebijakan di bidang kekayaan intelektual sesuai dengan ketentuan peraturan perundang-undangan.



STRUKTUR ORGANISASI



DIRECTORATE GENERAL OF INTELLECTUAL PROPERTY

Direktorat Jenderal KI

Komisi Banding Paten

Komisi Banding Merek

Sekretariat DJKI

Direktorat Hak Cipta dan Desain Industri

Direktorat Paten, Desain Tata Letak Sirkuit Terpadu dan Rahasia Dagang

Direktorat Merek dan Indikasi Geografis

Direktorat Teknologi Informasi Kekayaan Intelektual

Direktorat Kerja Sama dan Pemberdayaan KI

Direktorat Penyidikan dan Penyelesaian Sengketa

1. APA ITU KEKAYAAN INTELEKTUAL (KI) ?
2. MENGAPA KI PERLU DILINDUNGI ?
3. APAKAH SEMUA KARYA MANUSIA DAPAT DILINDUNGI DI KI ?

APA ITU KEKAYAAN INTELEKTUAL (KI) ?



DIRECTORATE GENERAL OF INTELLECTUAL PROPERTY

Kekayaan Intelektual (KI) atau *Intellectual Property* (IP) dalam pengertian yang luas dapat diartikan sebagai sekumpulan **hak-hak hukum** yang dihasilkan dari aktivitas intelektual di bidang industri, karya ilmiah, sastra dan seni.

(WIPO Intellectual Property Handbook: Policy, Law and Use, hal. 3)

MENGAPA PERLU PELINDUNGAN KI ?

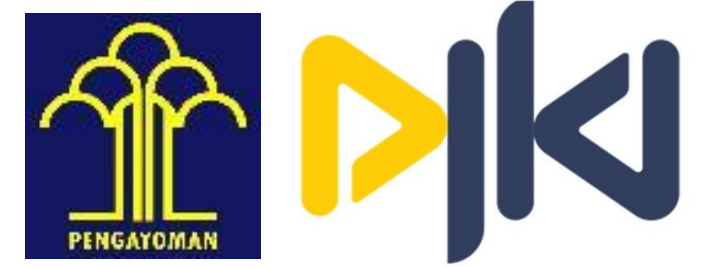

DIRECTORATE GENERAL OF INTELLECTUAL PROPERTY

Bernilai ekonomi, bahkan nilai ekonomi dari asset KI kini semakin tinggi, sehingga masalah KI tidak bisa dilepaskan dari dunia bisnis & ekonomi;



amazon



VISA



10 GLOBAL TOP BRANDS (Versi Financial Times)



DIRECTORATE GENERAL OF INTELLECTUAL PROPERTY

Rank 2019 :	Rank 2018 :	Change :	Brand :	Category :	Country of Origin :	Brand value 2019 (\$m) :	Brand value 2018 (\$m) :
1	3	+2	Amazon	Retail	US	315,505	207,594
2	2	na	Apple	Technology	US	309,527	300,595
3	1	-2	Google	Technology	US	309,000	302,063
4	4	na	Microsoft	Technology	US	251,244	200,987
5	7	+2	Visa	Payments	US	177,918	145,611
6	6	na	Facebook	Technology	US	158,968	162,106
7	9	+2	Alibaba	Retail	China	131,246	113,401
8	5	-3	Tencent	Technology	China	130,862	178,990
9	8	-1	McDonald's	Fast Food	US	130,368	126,044
10	10	na	AT&T	Telecom Providers	US	108,375	106,698

APA SEMUA KARYA MANUSIA DAPAT DILINDUNGI KI?

DIRECTORATE GENERAL OF INTELLECTUAL PROPERTY

TIDAK SEMUA KARYA MANUSIA DAPAT DILINDUNGI OLEH REZIM KEKAYAAN INTELEKTUAL. HANYA KARYA-KARYA YANG MEMENUHI SYARAT YANG DITENTUKAN PERATURAN PERUNDANG-UNDANGAN DI BIDANG KI SAJA YANG DAPAT DILINDUNGI.

Kisëra



Secara umum KI dikelompokkan dalam 2 bagian besar, yaitu:

1. HAK CIPTA dan HAK TERKAIT
2. HAK KEKAYAAN INDUSTRI, yang mencakup:
 - Paten;
 - Merek & Indikasi Geografis;
 - Desain Industri;
 - Desain Tata Letak Sirkuit Terpadu;
 - Rahasia Dagang; dan
 - Perlindungan Varietas Tanaman (PVT);

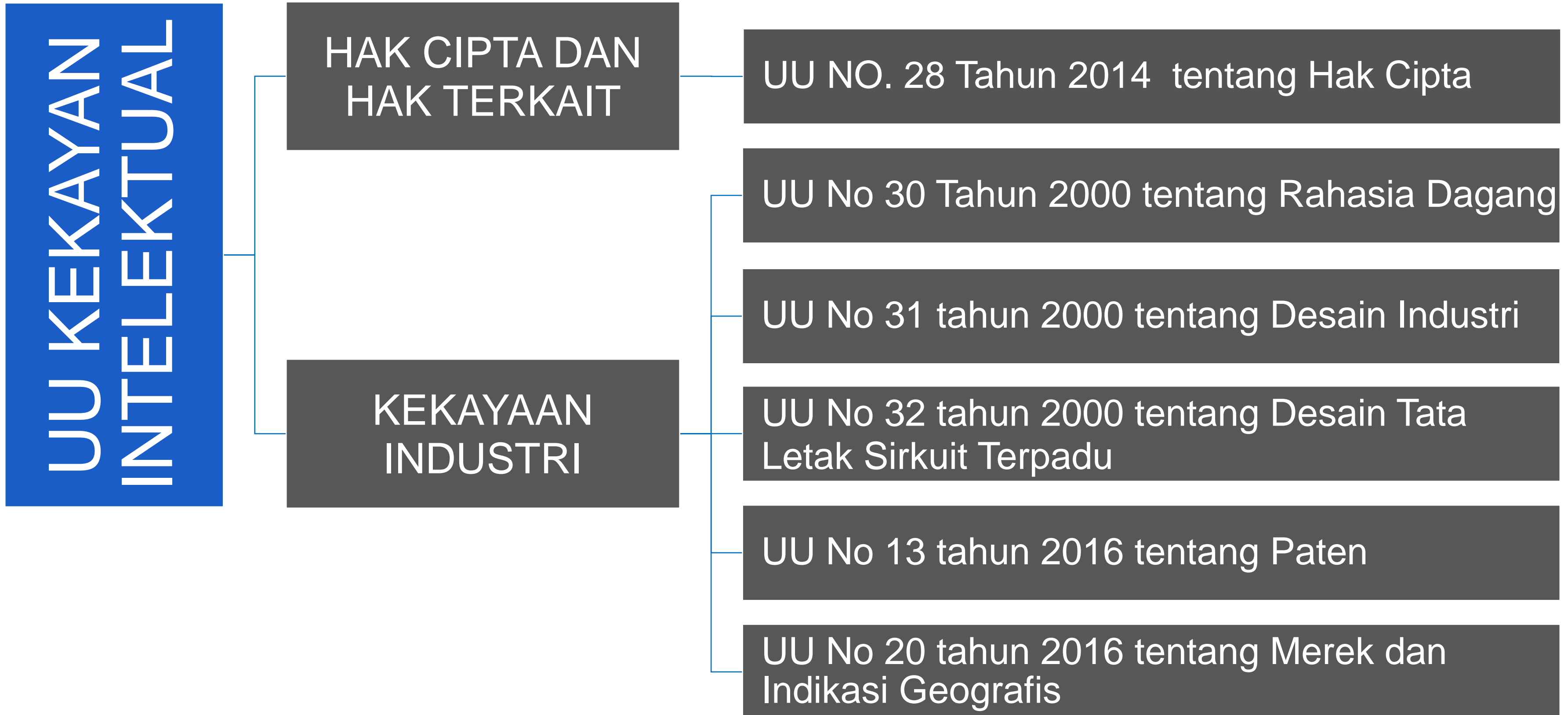

1. Deklaratif → Melalui pengumuman/publikasi contohnya: Hak Cipta dan Hak Terkait.
2. Konstitutif → melalui pegajuan pendaftaran, contohnya Paten, Merek, Desain Industri, DTLST dan PVT. Pembuktian hak berdasarkan sertifikat hak yang diberikan oleh negara (monopoli terbatas).
3. Secara diam-diam → Artinya dijaga/disimpan kerahasiaannya sendiri oleh pemiliknya. Contoh: Rahasia dagang

Hak eksklusif pencipta yang timbul secara otomatis berdasarkan prinsip deklaratif/pengumuman atas karyanya di bidang seni, literatur, dan ilmu pengetahuan.

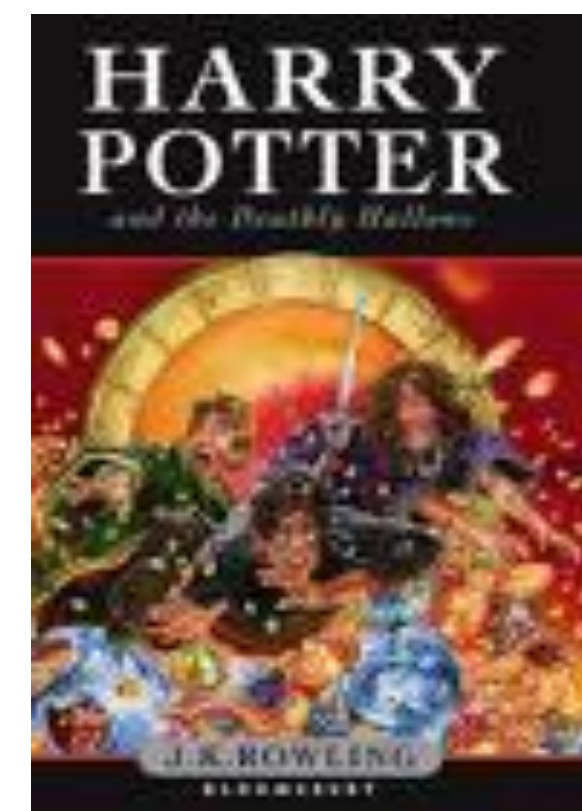
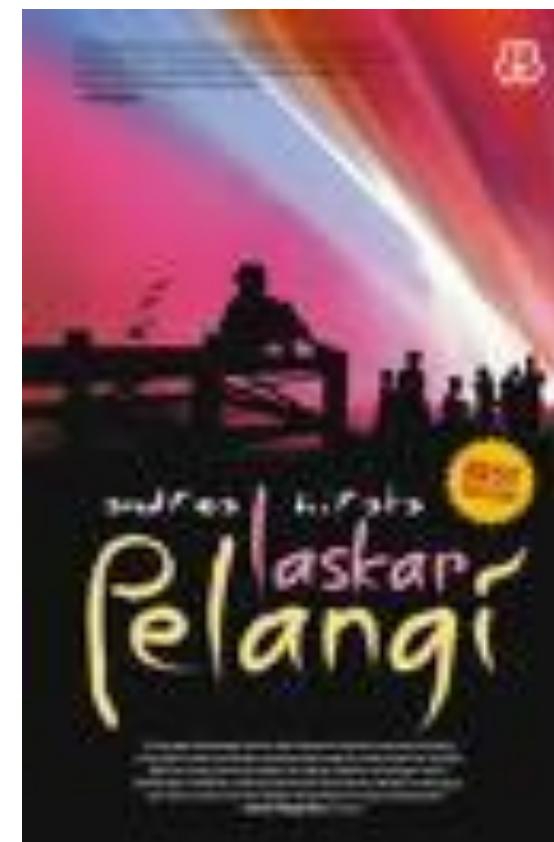

HAK TERKAIT – *RELATED RIGHTS*

Yaitu hak-hak yang terkait dengan hak cipta seperti:

1. Hak Artis (performer);
2. Hak Produser Rekaman (producer of phonogram);
3. Hak Lembaga Siaran (broadcasting organization).



MERЕК

Merek adalah tanda yang dapat ditampilkan secara grafis berupa gambar, logo, nama, kata, huruf, angka, susunan warna, dalam bentuk 2 (dua) dimensi dan/atau 3 (tiga) dimensi, suara, hologram, atau kombinasi dari 2 (dua) atau lebih unsur tersebut untuk membedakan barang dan/atau jasa yang diproduksi oleh orang atau badan hukum dalam kegiatan perdagangan barang dan/atau jasa



Indikasi-geografis dilindungi sebagai suatu **tanda** yang menunjukkan daerah asal suatu barang, yang karena faktor lingkungan geografis termasuk faktor alam, faktor manusia, atau kombinasi dari kedua faktor tersebut, memberikan **ciri dan kualitas tertentu** pada barang yang dihasilkan



Hak eksklusif yang diberikan oleh Negara kepada Inventor atas hasil **Invensinya** di bidang **teknologi**, yang untuk selama waktu tertentu melaksanakan sendiri Invensinya tersebut atau memberikan persetujuannya kepada pihak lain untuk melaksanakannya.

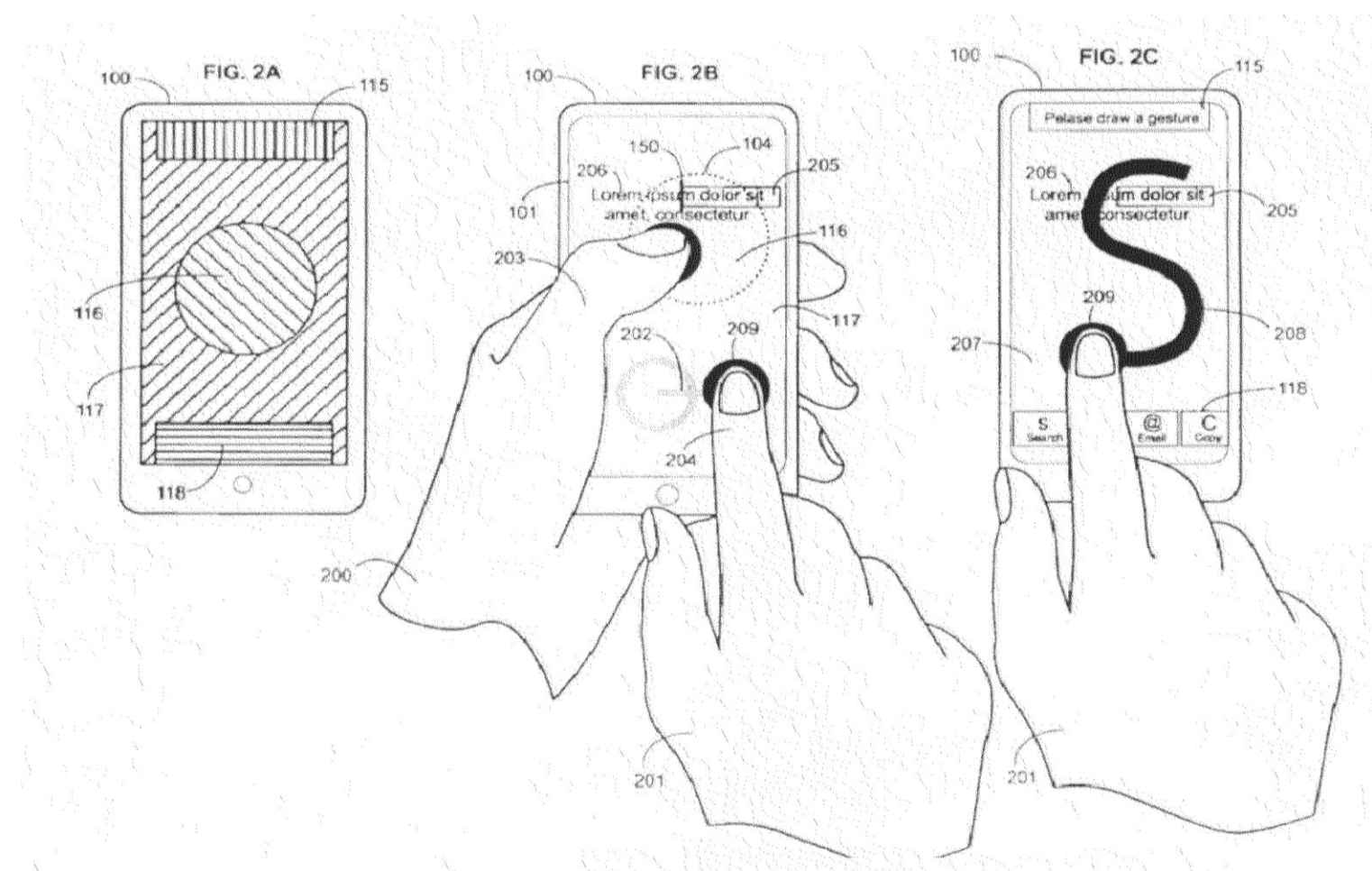

Desain Industri adalah suatu kreasi tentang bentuk, konfigurasi, atau komposisi garis atau warna, atau garis dan warna, atau gabungan daripadanya yang berbentuk tiga dimensi atau dua dimensi yang memberikan kesan estetis dan dapat diwujudkan dalam pola tiga dimensi atau dua dimensi serta dapat dipakai untuk menghasilkan suatu produk, barang, komoditas industri, atau kerajinan tangan



DESAIN TATA LETAK SIRKUIT TERPADU

DIRECTORATE GENERAL OF INTELLECTUAL PROPERTY

- **Sirkuit Terpadu** adalah suatu produk dalam bentuk jadi atau setengah jadi, yang di dalamnya terdapat berbagai elemen dan sekurang-kurangnya satu dari elemen tersebut adalah elemen aktif, yang sebagian atau seluruhnya saling berkaitan serta dibentuk secara terpadu di dalam sebuah bahan semikonduktor yang dimaksudkan untuk menghasilkan fungsi elektronik.
- **Desain Tata Letak** adalah kreasi berupa rancangan peletakan tiga dimensi dari berbagai elemen, sekurang-kurangnya satu dari elemen tersebut adalah elemen aktif, serta sebagian atau semua interkoneksi dalam suatu Sirkuit Terpadu dan peletakan tiga dimensi tersebut dimaksudkan untuk persiapan pembuatan Sirkuit Terpadu.



DESAIN TATA LETAK SIRKUIT TERPADU

DIRECTORATE GENERAL OF INTELLECTUAL PROPERTY

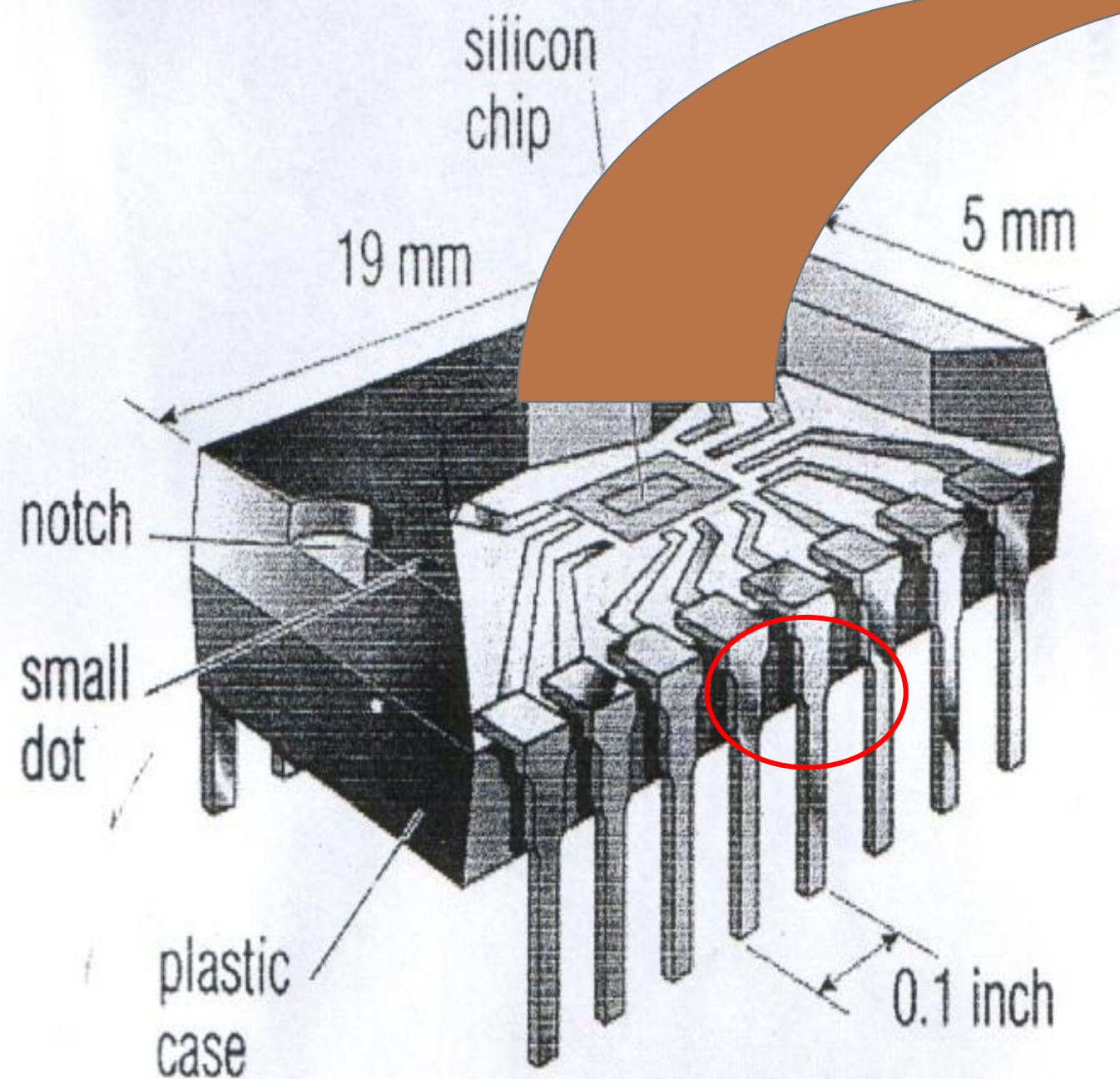

An integrated circuit (IC), or silicon chip. The IC is a piece of silicon, about the size of a child's fingernail, on which the components of an electrical circuit are etched. The IC is packed in a plastic container with metal legs that connect it to the circuit board.
(Image © Helicon)

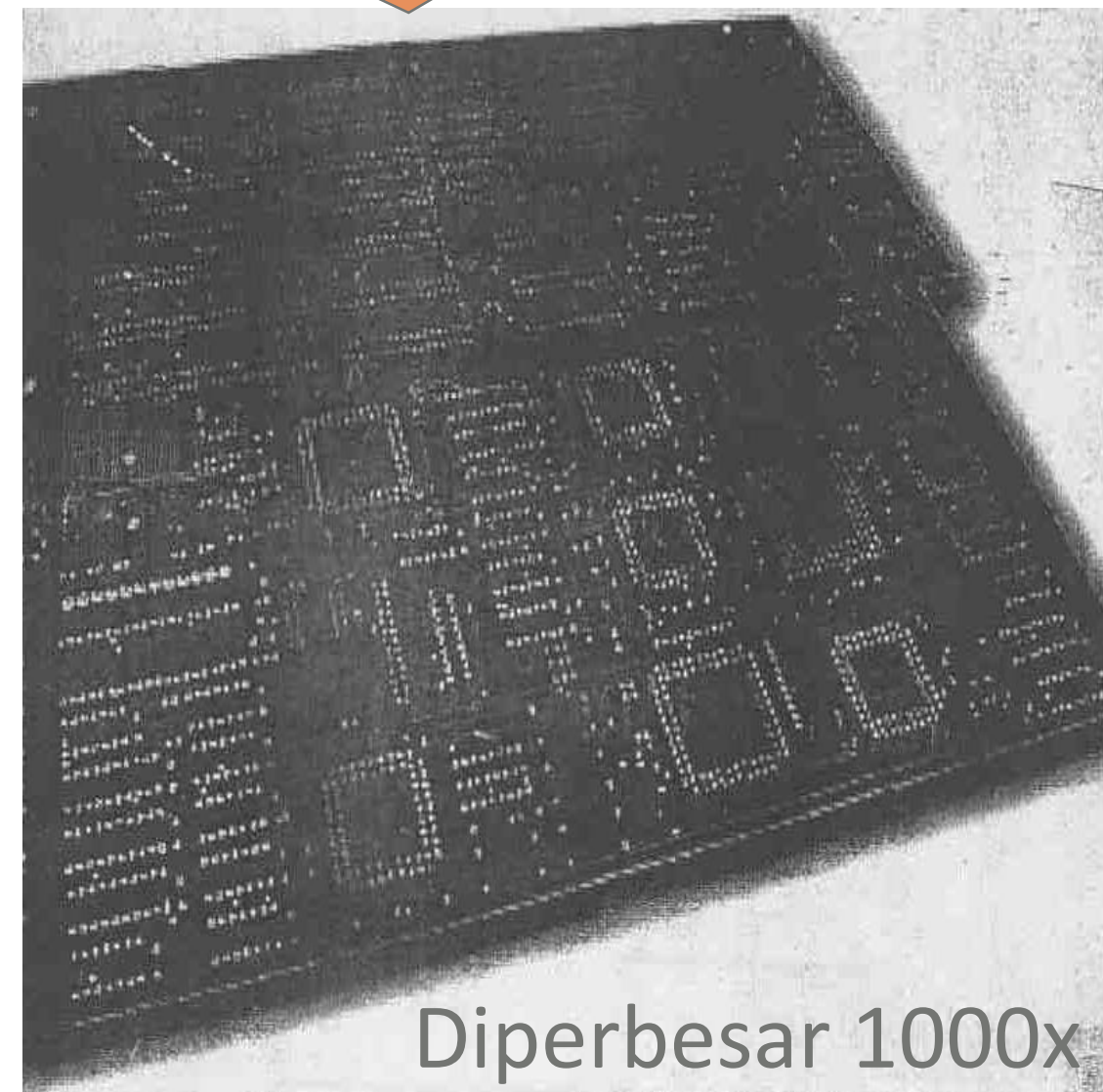

Diperbesar 1000x

RAHASIA DAGANG

Rahasia dagang adalah informasi rahasia berupa teknologi dan/atau bisnis yang mempunyai nilai ekonomi dan dirahasiakan.

Formula Coca Cola ?



Resep Ayam Kentucky Fried Chicken?

1886

May 8. The formula for Coca-Cola is created by pharmacist Dr. John Pemberton, who first sells the beverage at Jacobs' Pharmacy in Atlanta for 5 cents a glass.

Thinking "the two Cs would look well in advertising," company accountant Frank Robinson suggests the name Coca-Cola and pens the now-famous trademark in Spencerian script; the script is still used today.



Coca-Cola

1895

Candler proclaims Coca-Cola is sold and consumed in every state and territory of the United States.

1898

A new headquarters for The Coca-Cola Company opens on Edgewood Avenue, in Atlanta. There, the secret formula is made in a triangular shaped room secured with a combination lock.



1925

The loan is repaid and Company President Robert Woodruff reclaims the secret formula. He places it in a vault in the Trust Company Bank in Atlanta where it remains for 86 years.



2011

During its 125th anniversary year, The Coca-Cola Company brings the secret formula home to the World of Coca-Cola.

years
125

1887

Pemberton registers his "Coca-Cola syrup and extract" label as a copyright with the U.S. Patent Office to protect the formula from being discovered or imitated.

1893

The Coca-Cola Spencerian script trademark is registered in the U.S. Patent Office.

1891

Asa Candler, an Atlanta businessman, becomes the sole proprietor of The Coca-Cola Company.

To protect the secrecy of the secret formula, Candler scratches off the labels of ingredients on containers and instead uses numbers to identify them.

Early 1900s

Asa Candler teaches his son, Charles Howard Candler, to make the secret formula.



1919

Ernest Woodruff and a group of investors purchase The Coca-Cola Company from the Candler.

To serve as collateral for a loan for the purchase, Woodruff has Charles Howard Candler write down the formula for the first time.

The formula is placed in Guaranty Bank's vault until the loan is repaid.

1915

The contour bottle is created to combat copycats, and ensure consumers are getting the "real thing."

PERLINDUNGAN VARIETAS TANAMAN (PVT)

DIRECTORATE GENERAL OF INTELLECTUAL PROPERTY

- Perlindungan Varietas Tanaman (PVT), adalah perlindungan khusus yang diberikan negara, terhadap **varietas tanaman** yang dihasilkan oleh pemulia tanaman melalui kegiatan pemuliaan tanaman.
- Varietas yang dapat diberi PVT meliputi varietas dari jenis atau spesies tanaman yang **baru, unik, seragam, stabil**, dan diberi nama.
- **Varietas tanaman** adalah sekelompok tanaman dari suatu jenis atau spesies yang ditandai oleh bentuk tanaman, pertumbuhan tanaman, daun, bunga, buah, biji, dan ekspresi karakteristik genotipe atau kombinasi genotipe yang dapat membedakan dari jenis atau spesies yang sama oleh sekurang-kurangnya satu sifat yang menentukan dan apabila diperbanyak tidak mengalami perubahan.

SIKLUS PEMANFAATAN KI



DIRECTORATE GENERAL OF INTELLECTUAL PROPERTY

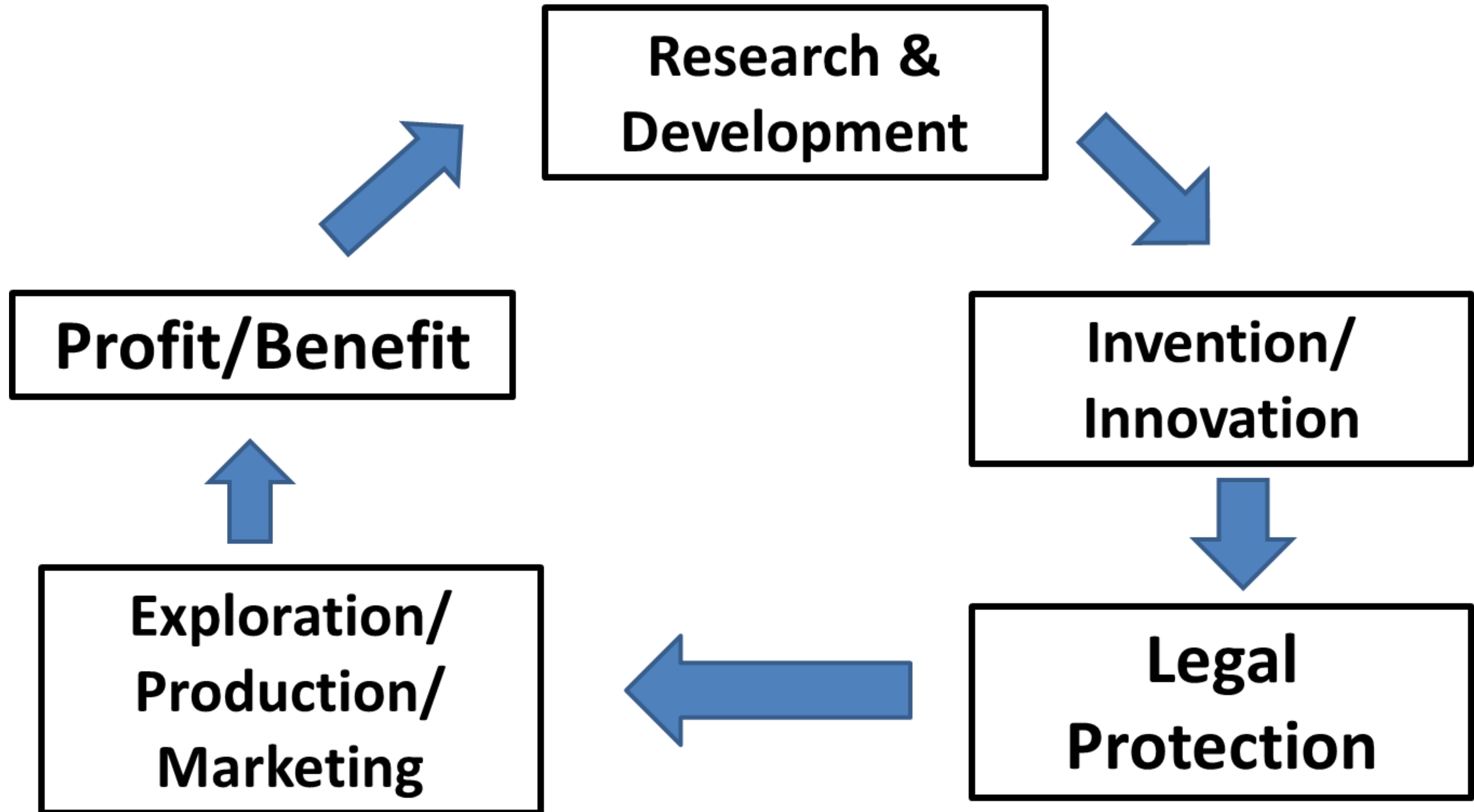

Sedikitnya ada 6 arti penting, yaitu:

1. Sebagai jaminan kepastian hukum dan kepastian berusaha;
2. Sebagai alat untuk menciptakan dan/atau meningkatkan nilai ekonomi dari produk dan/atau jasa;
3. Sebagai alat promosi dan alat pengenalan bisnis atau “**brand image**” sehingga mudah dikenal oleh publik/konsumen;
4. Sebagai asset bisnis intangible;
5. Sebagai sumber bisnis baru melalui invensi & inovasi; dan
6. Sebagai alat untuk meningkatkan daya saing atau posisi tawar perusahaan dalam dunia perdagangan & investasi.

5 TIPS DAFTAR KI



DIRECTORATE GENERAL OF INTELLECTUAL PROPERTY

- 1. KENALI DULU JENIS KI-NYA;**
- 2. LAKUKAN SEARCHING/PENELUSURAN TERKAIT KI YG HENDAK DIDAFTARKAN;**
- 3. TENTUKAN STRATEGI DAFTAR YG PALING MENGUNTUNGAN PEMOHON;**
- 4. MANFAATKAN TEKNOLOGI INFORMASI YANG TERSEDIA;**
- 5. KONSULTASIKAN DENGAN AHLINYA → KONSULTAN KI MISALNYA.**

PP No. 2 Thn 2005 ttg Konsultan HKI

“Konsultan Hak Kekayaan Intelektual Orang yang memiliki keahlian di bidang Hak Kekayaan Intelektual dan secara khusus memberikan jasa di bidang pengajuan dan pengurusan permohonan di bidang Hak Kekayaan Intelektual yang dikelola oleh Direktorat Jenderal dan terdaftar sebagai Konsultan Hak Kekayaan Intelektual di Direktorat Jenderal”

Untuk dapat diangkat menjadi Konsultan Hak Kekayaan Intelektual, pemohon harus memenuhi syarat: (PP No. 2 Th. 2005 Psl. 3)

1. warga negara Republik Indonesia;
2. bertempat tinggal tetap di wilayah Negara Republik Indonesia;
3. berijazah sarjana S1;
4. menguasai bahasa Inggris;
5. tidak berstatus sebagai pegawai negeri;
6. lulus pelatihan Konsultan Hak Kekayaan Intelektual.



Direktorat Jenderal Kekayaan Intelektual
Kementerian Hukum & Hak Asasi Manusia R.I.

THANK YOU